

# ART + ESCOLA + LLUM

**MALETA  
PEDAGÒGICA**



Al web [artiescola.cat](http://artiescola.cat) hi trobareu informació de **tots els projectes** que han participat a l'edició AE04 que ben segur us inspiraran a l'hora de desenvolupar activitats a la classe amb els materials de la maleta.

També hi trobareu un espai destinat a la MALETA ART + ESCOLA + LLUM amb un recull d'activitats per fer amb la maleta desenvolupades per diferents mestres i educadors. Podeu escollir les que us interessin per fer-les a l'aula amb els vostres alumnes i us convidem a que ens feu arribar noves propostes per tal d'anar ampliant el recull d'experiències.

La **Maleta ART + ESCOLA + LLUM**

és un projecte d'ACVIC Centre d'Arts Contemporànies

Idea:

Morir de Frio

Continguts:

Toni Cirera, Bruna Dinarès, Anna Dot i Blai Marginedas

Disseny i construcció:

Materials Educatius

Disseny gràfic:

Natàlia González Vives

Il·lustracions:

Bruna Dinarès

Amb el suport de:

OSIC, Oficina de Suport a la Iniciativa Cultural de la Generalitat de Catalunya.

Per a més informació 93 885 37 04



**ACVIC**  
CENTRE D'ARTS  
CONTEMPORÀNIES



## QUÈ ÉS LA MALETA?

En el marc del programa Art i Escola, ACVic Centre d'Arts Contemporànies posa en funcionament la maleta pedagògica ART + ESCOLA + LLUM, un element més per promoure la presència de l'art a l'escola i fomentar la col·laboració entre els diferents agents implicats.

Aquesta iniciativa neix amb l'objectiu de facilitar als educadors uns materials senzills i lleugers per poder dur a terme a l'aula algunes de les experiències més significatives que han desenvolupat les 30 escoles implicades en l'edició ART I ESCOLA 04.

La maleta està adreçada a tots els centres educatius, centres d'art o entitats que vulgueu utilitzar aquest recurs per

desenvolupar activitats educatives, artístiques o lúdiques entorn a la LLUM.

Amb la maleta, els centres educatius i col·lectius que no hagueu participat l'edició ART I ESCOLA 04 podreu aprofitar tot el material que s'ha generat per adaptar-lo als vostres interessos i compartir l'experiència seguint l'esperit col·laboratiu d'aquesta iniciativa.

Aquest material permetrà la possibilitat, entre d'altres, de jugar amb les llums i les ombres, canviar el color dels objectes, entendre la síntesi de colors, conèixer els colors primaris i secundaris, crear ambients, construir paisatges i ombres, filtrar la llum, generar reflexes, construir formes, etc.

## QUÈ HI HA A LA MALETA?

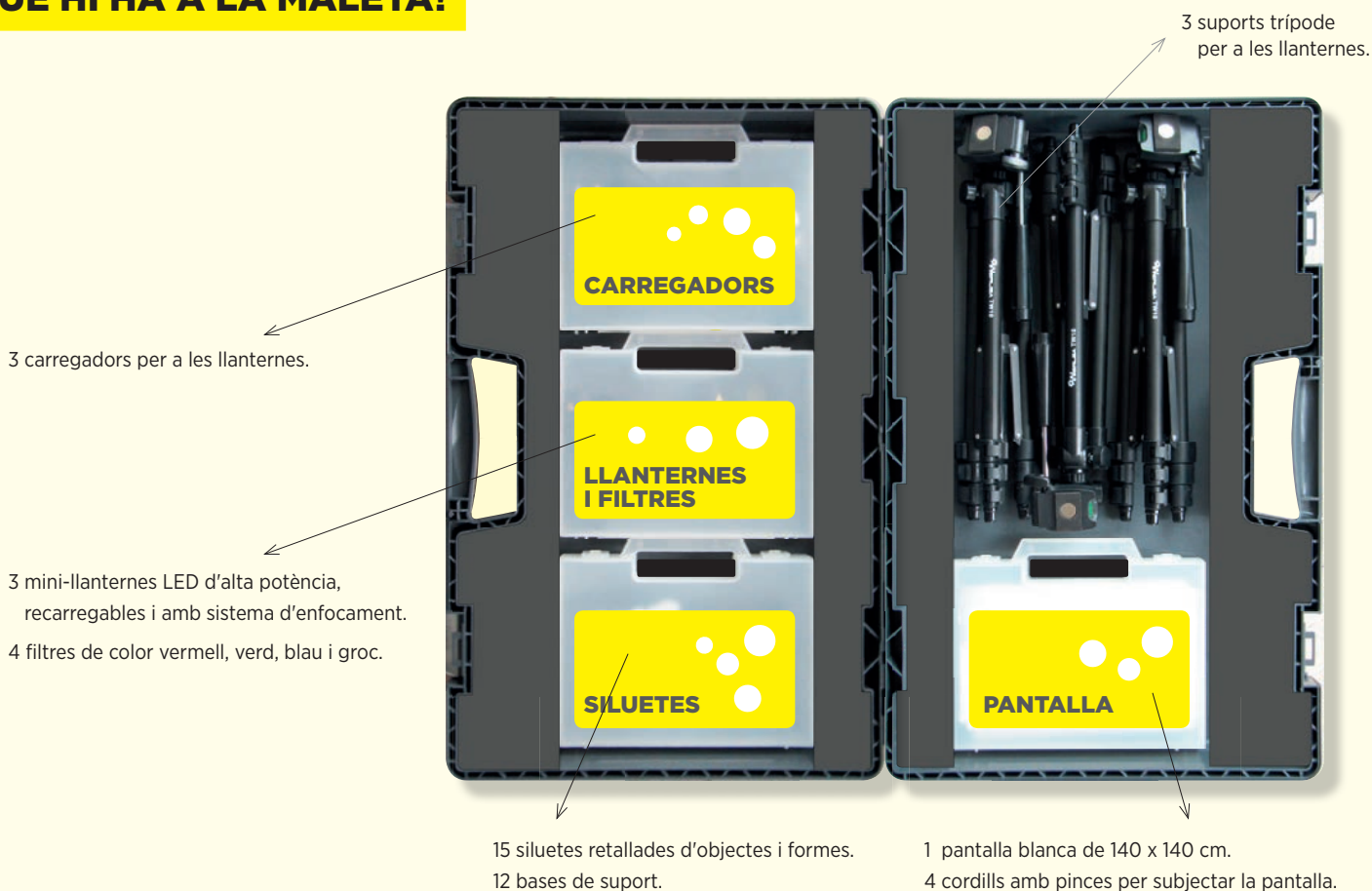

### GUIES:

Guia d'ús dels materials i alguns suggeriments per dinamitzar les experiències.

Catàleg de l'exposició ART + LLUM + ESCOLA

### WEB DEL PROJECTE:

[artiescola.cat](http://artiescola.cat)

Hi trobareu informació per desenvolupar activitats a la classe amb els materials de la maleta.

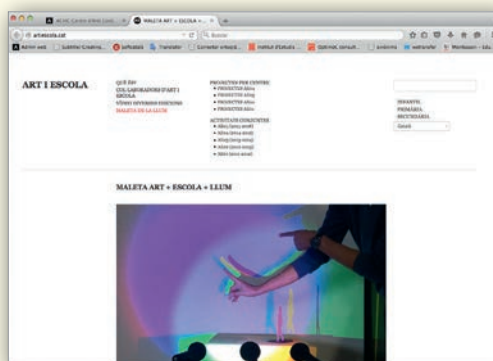

# COM FER SERVIR ELS MATERIALS?

## LLANTERNES

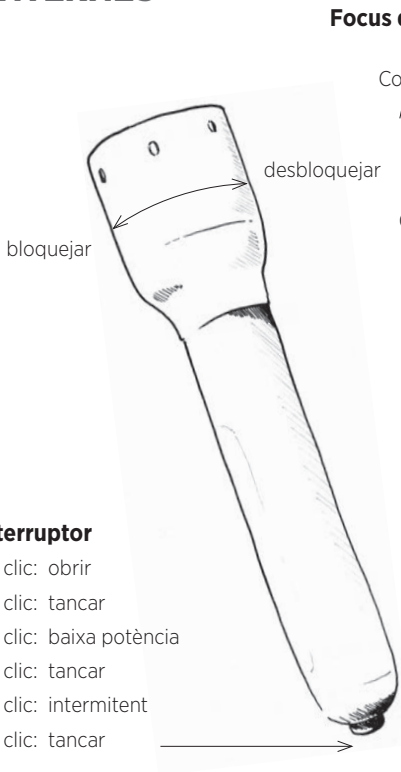

### Interruptor

- 1 clic: obrir
- 2 clic: tancar
- 3 clic: baixa potència
- 4 clic: tancar
- 5 clic: intermitent
- 6 clic: tancar

### Focus de llum

Concentrar la llum  
Obrir focus



### Filtres de llum

Es subjecten a la llanterna a pressió

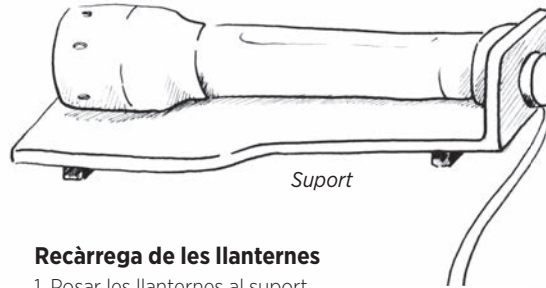

### Recàrrega de les llanternes

1. Posar les llanternes al suport
2. Endollar els connectors usb als transformadors
3. Endollar els transformadors al corrent

### Indicador de càrrega

- Està carregant
- Càrrega completada
- ☠ Hi ha algun error

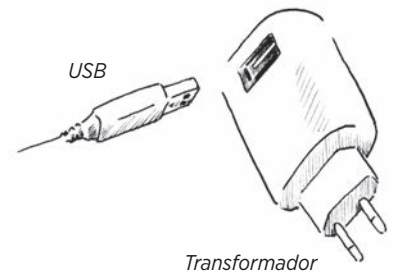

**CAL QUE US ASSEGUREU QUE LES TENIU BEN CARREGADES ABANS DE COMENÇAR L'ACTIVITAT**

## SILUETES

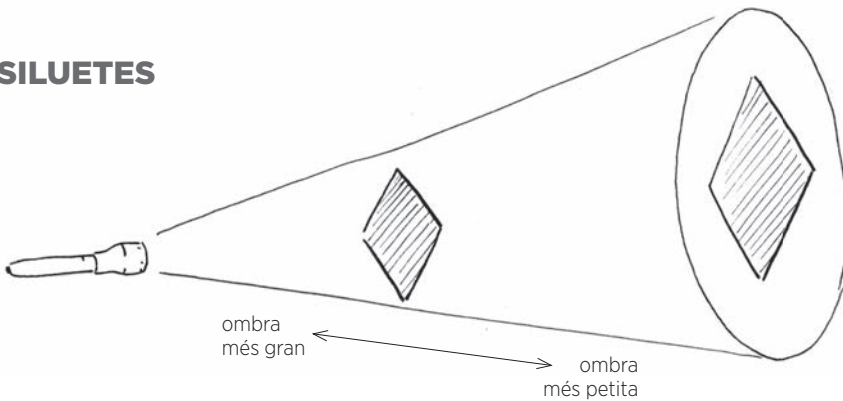

**AQUESTES SILUETES SÓN UNA PETITA MOSTRA PODEU COMPLEMENTAR-LES AMB OBJECTES RETALLATS EN CARTOLINA**

## PANTALLA

**PODEU SUBJECTAR LA PANTALLA AMB ELS QUATRE CORDILLS**

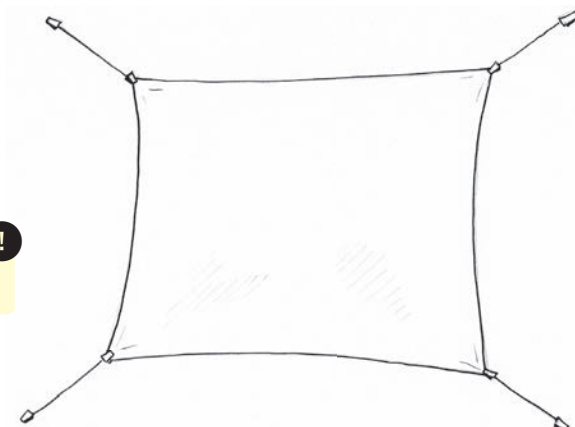

## TRÍPODE

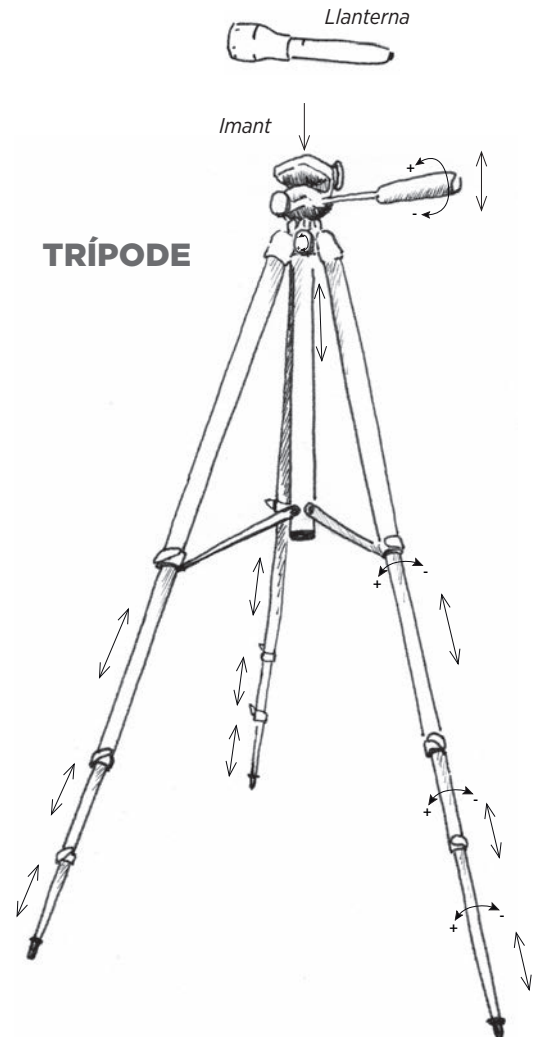

És necessari que els materials d'aquesta maleta es dinamitzin sempre amb la supervisió d'una persona adulta.

Us agraïem que ens informeu de qualsevol incidència per garantir el bon manteniment del conjunt.

## QUINES ACTIVITATS PODEU FER?

1

**Observar com la direcció, intensitat i color de la llum incideixen en la percepció dels objectes:**



- Com canvia la visió d'una persona si la llum que la il·lumina és frontal, lateral, ve de dalt, de baix o del darrere?
- Experimentar amb la llum de diferents colors per il·luminar objectes o escenes i decidir què suggereix cada color: calidesa, fredor, harmonia, intimitat, bellesa, estridència, etc.
- Fixar-se com canvia la percepció d'una mateixa escena amb llum de dia o amb focus de llum de més o menys intensitat. I amb llum estroboscòpica?



- \* A partir d'aquestes observacions podeu organitzar activitats per il·luminar escenes de persones o composicions d'objectes, fotografiar-los i valorar els resultats.
- \* Si feu representacions teatrals o presentacions a classe intenteu crear una "atmosfera" determinada amb una il·luminació adequada.

2

**Estudiar les ombres que projecten els objectes i com varien en funció de l'angle d'incidència de la llum:**



- Crear paisatges d'ombres al terra o projectant la llum sobre la pantalla. Observar com es deformen les ombres en funció de la distància entre el focus de llum, els objectes i la pantalla. Observar també com varien en funció de l'angle d'incidència de la llum.
- Projectar ombres xineses sobre la pantalla creades amb les mans, el cos, siluetes retallades o objectes tridimensionals.
- Projectar la llum i les ombres per la part del darrere de la pantalla. Així l'objecte no es veu i l'ombra es converteix en la petja que descobreix les presències ocultes.



- \* Creeu un paisatge d'ombres sobre un paper blanc i resseguir el perfil de les ombres amb un llapis per fixar-les i deixar-ne testimoni. Podeu moure lleugerament el focus de llum i tornar a dibuixar el nou perfil.
- \* Individualment o en parelles organitzeu petites escenes per representar darrere de la pantalla retroil·luminada. Amb la pràctica aconseguireu efectes plàstics molt interessants.

3

**Experimentar els efectes de la llum i les ombres quan un objecte s'il·lumina amb dues o tres llanternes.**

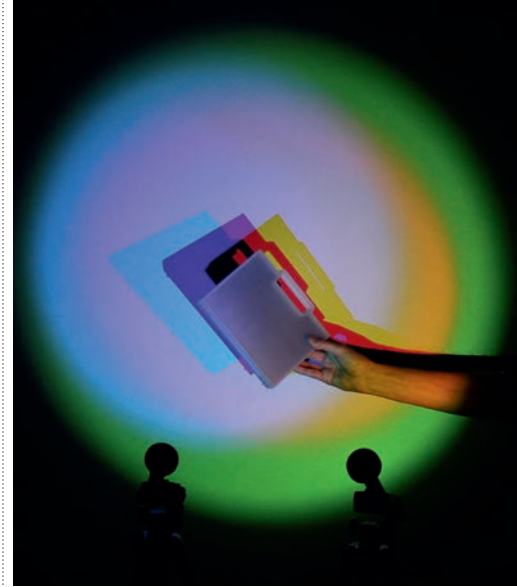

- Tornar a fer els exercicis dels dos apartats anteriors fent servir més d'un focus de llum.
- Estudiar la síntesi additiva del color il·luminant un espai blanc amb llums dels tres colors primaris: vermell, verd i blau. En els creuaments de dos llums es poden observar els colors secundaris cian, magenta i groc. Quan es troben els tres focus es genera la llum blanca.
- Variar els angles i els plans on es situen les tres llanternes. Així s'aconsegueixen efectes d'allò més variat.



- \* Poseu les tres llanternes amb els filtres de llum sobre els tripodes, una al costat de l'altra i concentreu les tres llums sobre una pantalla situada a 3 metres. Convideu als nens a posar-se davant dels focus i observar el joc d'ombres que projecten.
- \* Feu un paisatge d'ombres amb les siluetes de la maleta o altres elements de color blanc i il·lumineu amb tres llums de colors. Observeu com es generen ombres de colors i jugueu amb la posició dels objectes per crear gran varietat d'efectes visuals.